

INSTRUCCIONES DE INSTALACIÓN

37125 (2005 Dodge Dakota Quad Cab)

37126 (2005 Dodge Dakota Club Cab)

Lista de Partes:

Cantidad

- (1) Juego de estribos
- (2) Brackets delanteros
- (2) Brackets traseros

- (1) Kit de tornillos que incluye :
- (4) Tornillos cab. Hex 1/2 x 2"
 - (4) Rondanas planas 1/2"
 - (4) Rondanas de presión 1/2"

Herramienta Requerida :

Dado 3/4"
Matraca

Instrucciones :

Tiempo aproximado de instalación: 25

1. Lea y comprenda las instrucciones antes de comenzar la instalación.
2. El juego de estribo consta en lado del conductor y lado de pasajero. La pata más larga es la delantera. Asegúrese de determinar el lado correcto antes de instalar. **Nota:** El bracket delantero es el más pequeño.
3. Localice y remueva los tornillos de montaje de la cabina, conserve las almohadillas de goma y las rondanas de acero y los tornillos.
4. Coloque el bracket delantero y trasero utilizando los tornillos que remobio. No apriete aún. **Nota:** Coloque las almohadillas de goma y las rondanas de acero, en la misma posición que se encontraba antes de removerlas.
5. Monte el estribo sobre los brackets. Sujete a los brackets utilizando tornillos cab. Hex 1/2 x 2", rondanas planas y de presión. No apriete aún.
6. Haga cualquier ajuste final a la alineación del estribo en el vehículo y apriete toda la tornillería. Repita para el lado contrario.
7. Recuerde revisar y reapretar la tornillería periódicamente.

Diagrama de Ensamble :

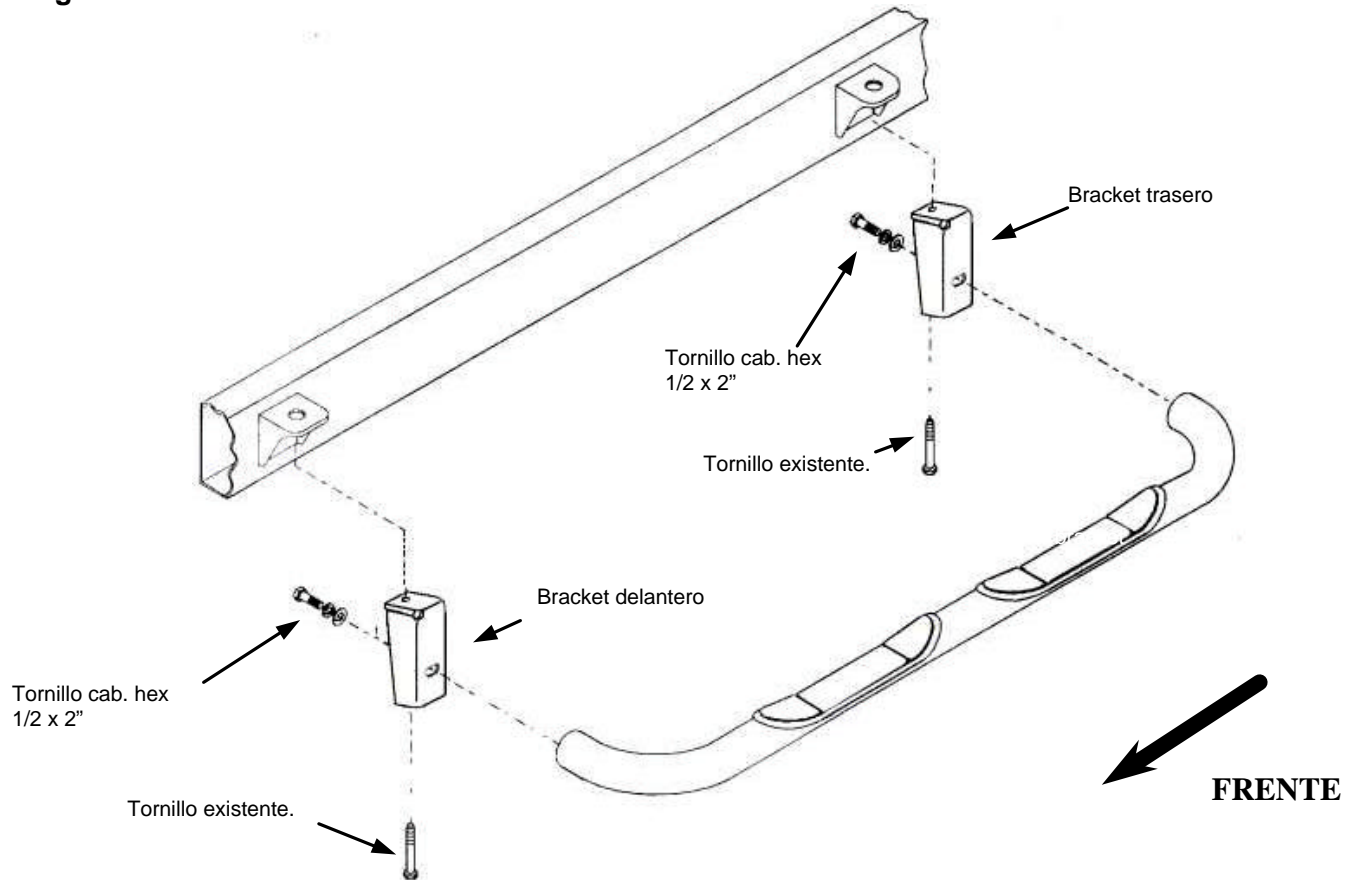

Recomendaciones de cuidado y mantenimiento :

Para proteger el acabado de este producto, manténgalo limpio para evitar la corrosión y no utilice ceras abrasivas.