

INSTRUCCIONES DE INSTALACIÓN
503331 EUROGUARD MODULAR PINTADO
503334 EUROGUARD ABRILLANTADO / 503335 EUROGUARD PINTADO
FORD F-150 / LOBO (INCL. ECOBOOST) 2009 - 2012

Lista de Partes:

Cantidad

1 EUROGUARD	4 TUERCA HEX. GALV 1/2"
2 BRACKET INFERIOR	4 RONDANA DE PRES. GALV. 1/2"
2 BRACKET SUPERIOR	2 TORNILLO NEG. C. COCHE DE 3/8x1 1/4"
2 BRACKET TIRANTE	2 RONDANA PLANA NEG. DE 3/8"
2 TORNILLOS T	2 TUERCA NEGRA DE SEG. DE 3/8"
4 TORNILLOS ESPOLON	2 TORNILLO GALV. C. COCHE DE 3/8x1"
1 Kit de tornillos KTE-50333	4 RONDANA PLANA GALV DE 3/8"
2 EMPAQUES DE VINILO	4 RONDANA DE PRES. GALV. 3/8"
1 GUIA DE ALAMBRE	4 TUERCA HEX. GALV 3/8"
4 TORNILLO NEG. C. COCHE DE 1/2x1	2 TORNILLO C. HEX NEGRO M8-1.25x40
4 RONDANA PLANA NEGRA DE 1/2"	2 RONDANA PLANA NEGRA DE 1/4"
4 TUERCA NEGRA DE SEG. DE 1/2"	
4 RONDANA PLANA DE 1/2"	

Euroguard modular incluye extra:

2 CUBRE FAROS
4 TORNILLO C. BOLA ALLEN 3/8x1 1/4"
4 RONDANA PLANA DE 3/8"
4 TUERCA HEX DE SEG. DE 3/8"
2 EMPAQUE PARA CUBRE FARO

Herramienta Requerida:

DADO DE 15MM	DADO DE 3/4"	DADO DE 13MM	MATRACA
DADO DE 10MM	DADO DE 9/16"	CUTTER	

Euroguard modular requiere extra:

LLAVE ALLEN DE 7/32"

Instrucciones:

Tiempo aprox. de instalación: 40 min.

1. Lea y comprenda perfectamente las instrucciones antes de comenzar la instalación,

2. Si el vehículo **tiene ganchos de arrastre**, quítelos.
 Vea la **Img. 1**. **Si no los tiene** vaya al paso 4.

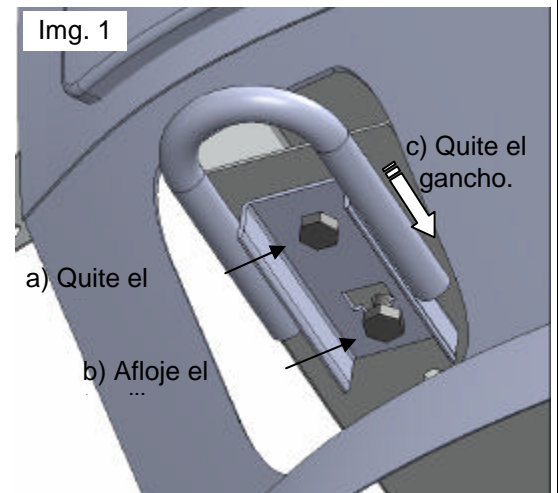

3. **Coloque el bracket inferior y después el gancho de arrastre**, sujete con los mismos tornillos. **Img. 2**. No apriete aún.
Si su vehículo tiene los ganchos de arrastre, salte al paso 8.

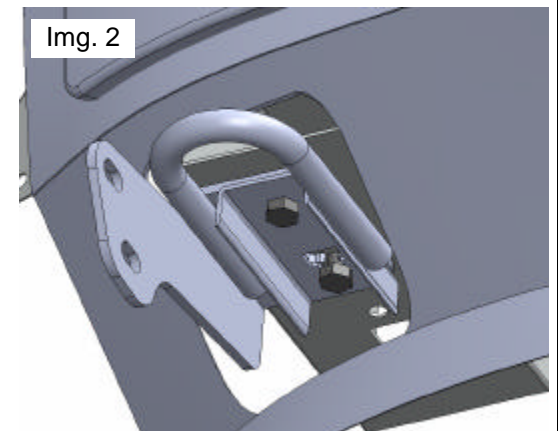

Recomendaciones de cuidado y mantenimiento:

Diseño:

Calidad:

Para proteger el acabado de este producto, manténgalo limpio para evitar la corrosión y no utilice ceras abrasivas.

INSTRUCCIONES DE INSTALACIÓN

4. Si el vehículo **no tiene ganchos de arrastre**, utilice la plantilla de la última página, para realizar el recorte de la pieza de plástico, debajo de la defensa. **Precaución: Antes de cortar la pieza de plástico, verifique que la plantilla de papel tenga la dimensión de referencia.**

5. Alineé la plantilla de papel en las aristas señaladas en la **imagen 3**, marque el área a cortar y corte. Repita la operación del lado contrario de la defensa.

6. Hecho el recorte, **coloque los tornillos espolón dentro del chasis** como se muestra en la **Img. 4**. Utilice la guía de alambre para facilitar la operación.

7. Coloque el bracket inferior al chasis y fíjelo con los tornillos espolón, rondanas plana, rondanas de presión y tuercas de 1/2". **Img. 5**

8. Quite el tornillo que sujeta la defensa al soporte curvo. **Img. 6**

9. En la cara exterior del chasis, encuentre el orificio de 1" de diámetro, coloque el tornillo T, metiendo la solera al chasis. **Img. 6** El empaque de vinilo ayudará para que **no pierda el tornillo dentro del chasis**.

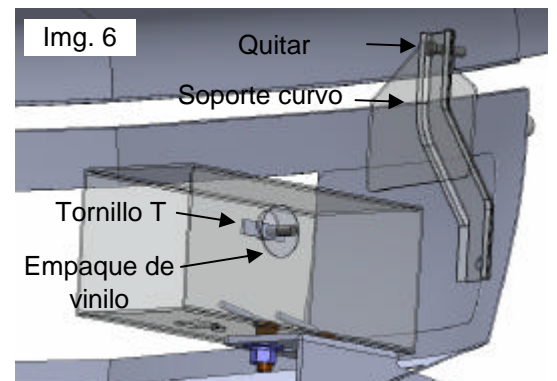
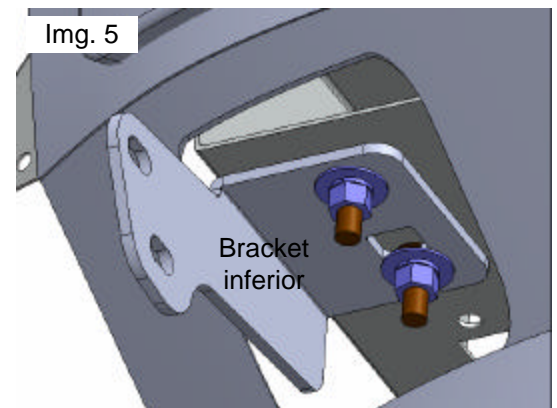
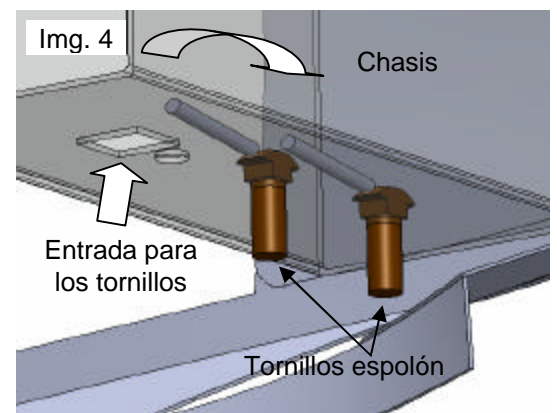
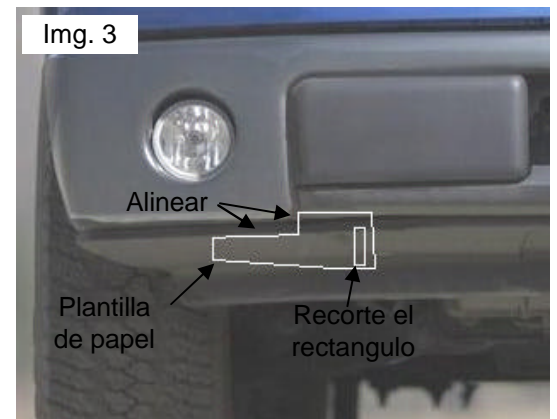

Recomendaciones de cuidado y mantenimiento:

Diseño:

Calidad:

Para proteger el acabado de este producto, manténgalo limpio para evitar la corrosión y no utilice ceras abrasivas.

INSTRUCCIONES DE INSTALACIÓN

10 . **Coloque el bracket tirante**, sujetando la parte de la escuadra con el tornillo M8x40 incluido en el kit de tornillos y una rondana plana y el lado contrario con el tornillo T que introdujo al chasis, rondana plana, rondana de presión y tuerca hex. de 3/8"

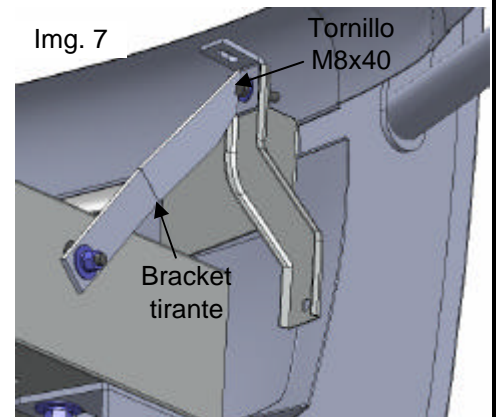

11 . **Inserte por la parte de enfrente de la defensa, el bracket superior y sujételo al bracket tirante**, con el tornillo cabeza coche de 3/8", rondana plana, rondana de presión y tuerca de 3/8". **Img. 8**

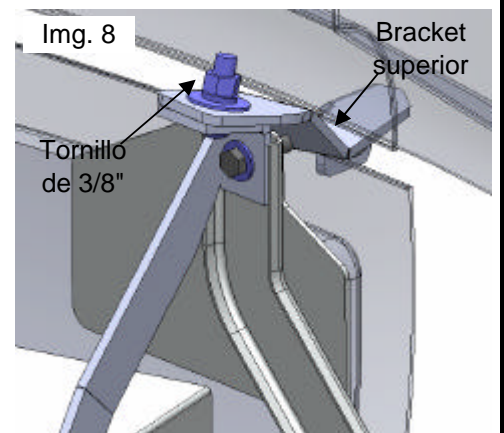

12 . Instale el euroguard como en la **imagen 9**, para fijar al bracket inferior utilice los tornillos cabeza coche de 1/2" con rondana plana y tuerca de seguridad de 1/2" y al bracket superior utilice los tornillos cabeza coche de 3/8" con rondana plana y tuerca de seguridad de 3/8"

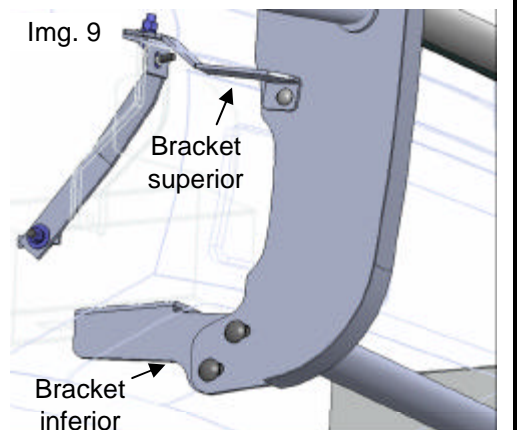

13 . Para la versión en **acabado 1 es necesario instalar los cubre faros**, sin quitar los tornillos, quite las tuercas y rondanas preinstaladas en el cubre faro, ponga el cubre faro en el euroguard como muestra la imagen y sujételo con las rondanas y tuercas removidas

14 . Haga cualquier ajuste final a la alineación euroguard y apriete toda la tornillería de abajo hacia arriba. **NOTA: Cerciórese que al abrir y cerrar el cofre no haga contacto con el bracket auxiliar.**

15 . No utilice sustancias abrasivas para limpiar su accesorio.

16 . Reapriete la tornillería periódicamente.

17 . Llene la tarjeta de garantía y colócala en tu vehículo.

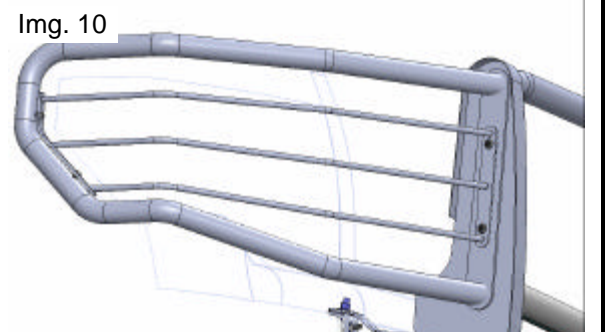

Recomendaciones de cuidado y mantenimiento:

Diseño:

Calidad:

Para proteger el acabado de este producto, manténgalo limpio para evitar la corrosión y no utilice ceras abrasivas.

