

INSTRUCTIVO DE INSTALACIÓN

BRACKET

TOYOTA RAV4

2013

392865

Lista de partes				
ítem	Cant	Código	Descripción	Tora
1	1 pza	392860AA	Bracket delantero conductor	
2	1 pza	392860BA	Bracket delantero pasajero	
3	2 pza	392864AA	Bracket auxiliar delantero	
4	2 pza	392860CA	Bracket trasero	
5	1 íao	392864BA	Bracket auxiliar trasero	
6	1 pza	502040E	Tornillo c/varilla 3/8"	
7	4 pza	392860DA	Solera con tornillo 5/16"	
8	2 pza	392860EA	Solera con tornillo 1/2"	
9	1 pza		Rondana plana 3/8"	
10	1 pza		Rondana presión 3/8"	
11	1 pza		Tuerca hex 3/8"	36 Lbs Ft
12	4 pza		Rondana plana 5/16" Galv.	
13	4 pza		Rondana presión 5/16" Galv.	
14	4 pza		Tuerca hex 5/16" Galv.	20 Lbs Ft
15	2 pza		Rondana plana 1/2"	
16	2 pza		Rondana presión 1/2"	
17	2 pza		Tuerca hex 1/2"	70 Lbs Ft
18	4 pza		Tornillo hex 5/16 x 1"	
19	8 pza		Tornillo cab. Cuadrada 5/16"	13 Lbs Ft
20	12 pza		Rondana plana 5/16"	
21	12 pza		Rondana presión 5/16"	
22	4 pza		Tuerca hex 5/16"	
23	1 pza		Guía tornillo 3/8"	
24	1 pza		Tornillo c/flanoe M8 x 25mm	

Herramienta Requerida:

- A. Matraca c/extensión 5"
- B. Llave ó Dado 9/16"
- C. Llave & Dado 1/2"
- D. Dado 10mm & 13mm
- E. Llave ó Dado 3/4"
- F. Desarmador plano
- G. Llave española 15mm o Dado estriado 17mm
- H. Cutter

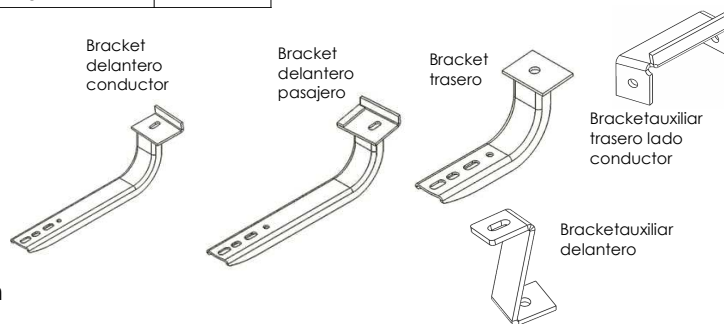

1. Lea y comprenda perfectamente todas las instrucciones antes de comenzar la instalación. Si alguna de las partes listadas no se encuentra, no continúe con la instalación y llame a su distribuidor inmediatamente para obtener los componentes faltantes.

2. Para el cuidado y mantenimiento de este producto se recomienda mantenerlo limpio y no utilizar ceras abrasivas con el fin de proteger el acabado.

3. El tiempo de instalación de este producto es de **45 min.**

4.- Localice por debajo del vehículo los puntos de fijación de los brackets en la parte delantera y trasera de la carrocería. (**Ver Foto 1**).

5. Comience instalando el bracket auxiliar delantero, localice los tapones existentes en el panel inferior del vehículo. Remueva el tercer tapón del frente hacia atrás para descubrir el barreno. (**Ver Foto 2**). Introduzca una solera con tornillo 5/16" coloque el bracket auxiliar y asegúrelo al tornillo 5/16" con (1) rondana plana 5/16" (1) de presión 5/16" y (1) tuerca hex 5/16" G. Azul. No apriete aún.

FOTO 1



FOTO 2



6. Para instalar el bracket delantero en el lado del conductor, retire la cubierta plástica removiendo los (3) pines plásticos, la tuerca y los (2) tornillos que la sujetan. (**Ver Foto 3**). **NOTA:** Será necesario realizar un recorte a la cubierta donde interfiera con el bracket delantero una vez que este instalado el mismo.

7. Retire el clip plástico que sujeta la manguera (**Ver Foto 4**).

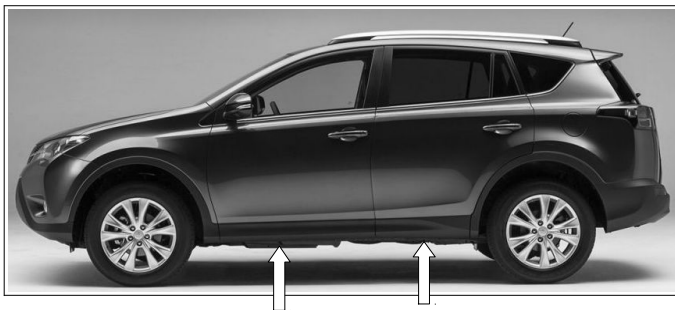
FOTO 3



FOTO 4



8. Coloque el bracket delantero conductor y asegúrelo al riel en el barreno roscado donde retiró el clip, utilizando (1) tornillo c/flange M8. No apriete aún. (**Ver Foto 5**).

9. Sobreponga la cubierta de plástico y marque la zona a recortar donde se sujeta el bracket delantero. Proceda a recortar la tapa, remueva el bracket delantero, introduzca el bracket delantero por el orificio que recortó en la tapa, atornille el bracket y verifique que pueda volver a instalar la cubierta plástica, de lo contrario haga los ajustes necesarios en la cubierta. **Ver Imagen 1**.

Aún no asegure la cubierta plástica en su lugar. Introduzca el pin que sujeta la manguera en la saliente del bracket delantero (**ver Foto 6**).

10. Fije el otro extremo del bracket auxiliar al bracket delantero con (1) Tornillo hex 5/16 x 1", (1) rondana plana, (1) rondana presión y (1) tuerca hex 5/16" G. Negro. No apriete aún.

FOTO 5



IMAGEN 1



FOTO 6



11. Para instalar el bracket auxiliar trasero, localice los tapones existentes en el panel inferior del vehículo (**Ver Foto 7**). Remueva el segundo tapón de atrás hacia adelante para descubrir el barreno. Introduzca una solera con tornillo 5/16" coloque el bracket auxiliar y asegúrelo al tornillo 5/16" con (1) rondana plana 5/16" (1) de presión 5/16" y (1) tuerca hex 5/16" G. Azul. No apriete aún. (**Ver Foto 8**) Repita este procedimiento para instalar en el lado del pasajero.

FOTO 7

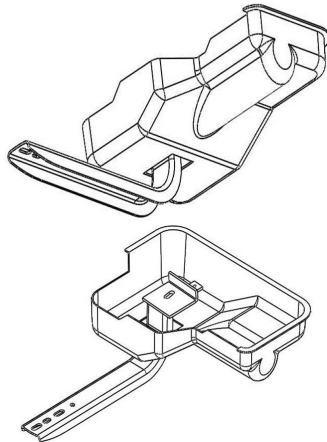
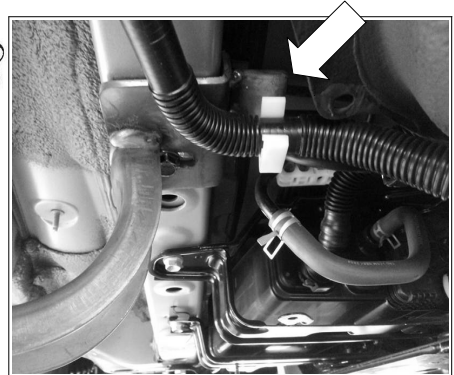

FOTO 8



12. Para la instalación del bracket trasero, ubique el galuz existente en la parte trasera (**Ver Foto 7**) e introduzca una solera con tornillo 1/2". Fije el bracket trasero al tornillo que colocó utilizando (1) rondana plana, (1) de presión y (1) tuerca hex 1/2". Fije el otro extremo del bracket auxiliar al bracket trasero con (1) Tornillo hex 5/16 x 1", (1) rondana plana, (1) rondana presión y (1) tuerca hex 5/16" G. Negro. (**Ver Foto 8**). No apriete aún. Repita este procedimiento para instalar en el lado del pasajero.

13. Remueva la cubierta plástica removiendo los pines plásticos, la tuerca y los tornillos que la sujetan. (Ver Foto 9). **NOTA:** Será necesario realizar un recorte a la cubierta donde interfiera con el bracket delantero una vez que este instalado el mismo.

14. Instale el bracket auxiliar delantero del lado del pasajero de la misma forma como instaló el lado del conductor descrito en el paso 5. (Ver Foto 10).

FOTO 9



FOTO 10

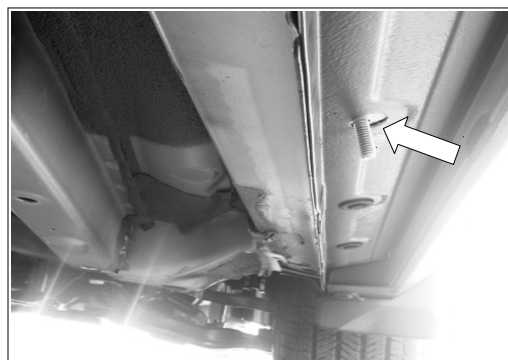

15. Para la instalación del bracket delantero pasajero, localice en el riel del vehículo los dos barrenos existentes, uno de ellos se encuentra cubierto con un tapón de goma, remuévalo. Rosque la guía de tornillos 3/8" en el tornillo c/varilla 3/8" e introduzca una punta por el orificio indicado en la **foto 11** hasta que salga la punta por el otro orificio, jale de la misma hasta que la rosca del tornillo con varilla sobresalga del riel.

FOTO 11



FOTO 12



16. Coloque el bracket delantero pasajero y fije al tornillo c/varilla utilizando (1) rondana plana, (1) rondana de presión y (1) tuerca hex 3/8". No apriete aún. Fije el otro extremo del bracket auxiliar al bracket delantero (Ver Foto 12) con (1) Tornillo hex 5/16 x 1", (1) rondana plana, (1) rondana presión y (1) tuerca hex 5/16" G. Negro. No apriete aún.

17. Sobreponga la cubierta de plástico y marque la zona a recortar donde se sujeta el bracket delantero. Proceda a recortar la tapa, remueva el braquet delantero, introduzca el bracket delantero por el orificio que recortó en la tapa, atornille el bracket y verifique que pueda volver a instalar la cubierta plástica, de lo contrario haga los ajustes necesarios en la cubierta. Aún no asegure la cubierta plástica en su lugar.

18. Monte el estribo en los brackets e inserte el bracket contra y fije a cada bracket con (2) Tornillos cab. Cuadrada, rondana plana y de presión. **(Ver Imagen 2)** No apriete aún.

NOTA: Para instalar el bracket-contrainserítelo dentro del cuerpo del estribo y cerciórese que coincidan los barrenos con los dos galuces más cercanos a la punta del bracket

19. Haga los ajustes necesarios para la alineación del estribo, y apriete toda la tornillería comenzando por los brackets al vehículo y después los brackets al estribo.

20. Reinstale las cubiertas plásticas de donde las removió.

IMAGEN 2

