

INSTRUCTIVO DE INSTALACIÓN

FORD ESCAPE 2013

BRACKET

392675

Lista de partes				
ítem	Cant	Código	Descripción	Torque
1	2 pza	3912670AA	Bracket delantero	
2	1 íao	3912670BA	Bracket trasero	
3	1 íao	3912674CA	Bracket auxiliar trasero	
4	8 pza	3912670CA	Solera con tornillo 3/8"	
5	2 pza	3713312	Solera con tornillo 5/16"	
6	2 pza		Tornillo 3/8 x 1"	
7	10 pza		Rondana plana 3/8"	
8	10 pza		Rondana presión 3/8"	
9	10 pza		Tuerca hex 3/8"	36 Lbs Ft
10	2 pza		Rondana plana 5/16" Galv.	
11	2 pza		Rondana presión 5/16" Galv.	
12	2 pza		Tuerca hex 5/16" Galv.	20 Lbs Ft
13	8 pza		Tornillo cab. Cuadrada 5/16"	13 Lbs Ft
14	8 pza		Rondana plana 5/16"	
15	8 pza		Rondana presión 5/16"	
16	1 pza		Guía tornillo 5/16"	

Herramienta Requerida:

- A. Matraca c/ extensión 5"
- B. Llave & Dado 9/16"
- C. Dado largo 1/2"
- D. Llave española 15mm o Dado estriado 17mm

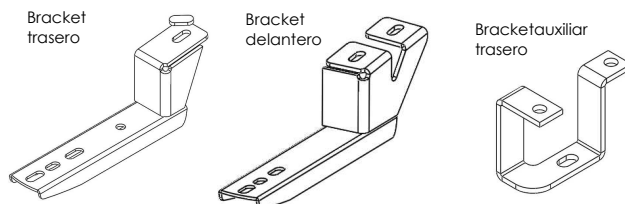

1. Lea y comprenda perfectamente todas las instrucciones antes de comenzar la instalación. Si alguna de las partes listadas no se encuentra, no continúe con la instalación y llame a su distribuidor inmediatamente para obtener los componentes faltantes.

2. Para el cuidado y mantenimiento de este producto se recomienda mantenerlo limpio y no utilizar ceras abrasivas con el fin de proteger el acabado.

3. El tiempo de instalación de este producto es de **30 min.**

FOTO 1



FOTO 2



4.- Localice por debajo del vehículo los puntos de fijación de los brackets en la parte delantera y trasera de la carrocería. Foto 1.

5. Para instalar el bracket delantero, introduzca (2) solera con tornillo 3/8" en el galuz y barreno existentes. Ver foto 2 .

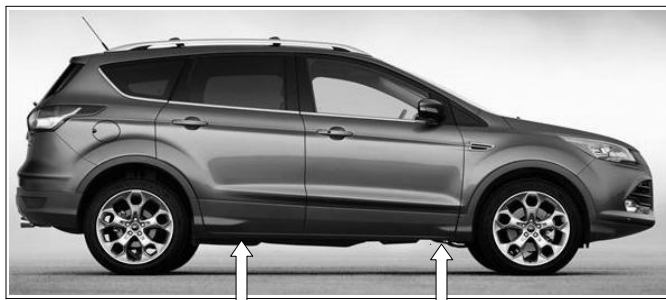
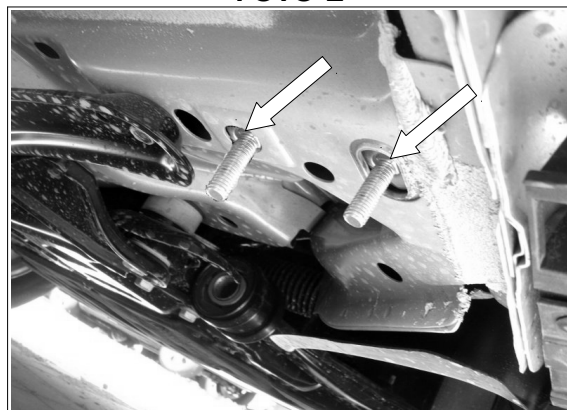
FOTO 3



FOTO 4



6. Coloque el bracket delantero y asegúrelo a las soleras con tornillo 3/8" utilizando (1) rondana plana, (1) rondana de presión y (1) tuerca hex 3/8" por cada tornillo. No apriete aún. Foto 3.

7. Para instalar el bracket auxiliar trasero, localice el barreno existente y el clip que sujeta la moldura plástica en la parte trasera. Foto 4. Remueva el clip firando de la moldura suavemente hacia abajo, una vez liberado deslícelo hacia el vehículo para retirarlo, descarte para esta instalación. Introduzca la solera con tornillo 5/16" utilizando la guía para tornillo pasando la punta por el barreno de tal forma que la misma salga en el galuz donde retiro el clip. Foto 5. Jale la guía para posicionar el tornillo. Introduzca una solera con tornillo 3/8" en el barreno existente por donde introdujo la guía. Coloque el bracket auxiliar y fíjelo al tornillo 5/16" con (1) rondana plana, (1) de presión y (1) tuerca hex 5/16". Fije al tornillo 3/8" con (1) rondana plana, (1) de presión y (1) tuerca hex 3/8". No apriete aún. Foto 6. **NOTA:** Para hacer más sencilla la instalación del bracket se recomienda hacer un recorte a la moldura de plástico, como se muestra con la línea punteada.

FOTO 5



FOTO 6



8. Ubique el barreno existente justo detrás de donde se encuentra el bracket auxiliar e introduzca una solera con tornillo 3/8". Fije el bracket trasero al tornillo que colocó utilizando (1) rondana plana, (1) de presión y (1) tuerca hex 3/8". Foto 7.

FOTO 7

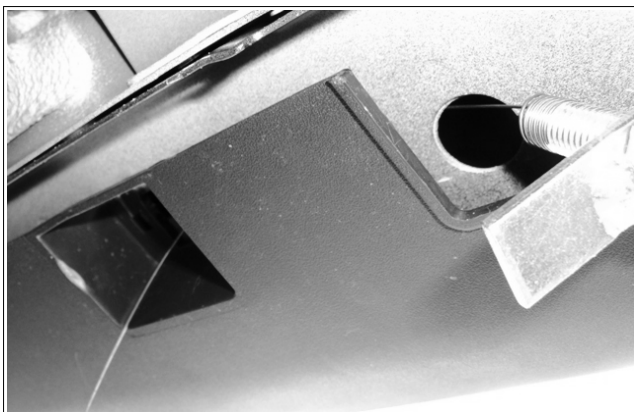
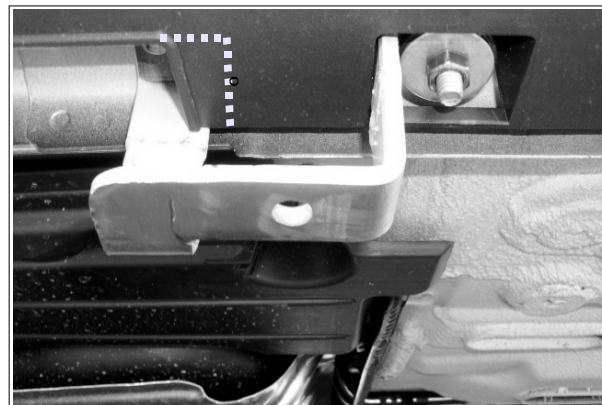

FOTO 8



9. Asegure el bracket auxiliar al bracket trasero utilizando (1) tornillo c/hex 3/8", (1) rondana plana 3/8", (1) rondana de presión y (1) tuerca hex 3/8". Foto 8.

10. Monte el estribo en los brackets e inserte el bracket contra y fije a cada bracket con (2) Tornillos cab. Cuadrada, rondana plana y de presión. No apriete aún.

NOTA: Para instalar el bracket contra insértelo dentro del cuerpo del estribo y cerciórese que coincidan los barrenos con los dos galuces más cercanos a la punta del bracket

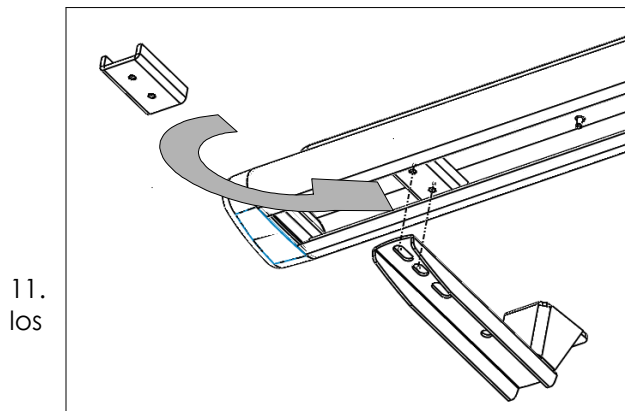

necesarios para la alineación del estribo, y apriete toda la tornillería comenzando por los brackets al vehículo y después los brackets al estribo.