

Lista de Partes				
Item	Cant.	Código	Descripción	Torque Máx.
1 Kit D44176 DOMINATOR IV				
1	1 Juego	D441760AA-0BA	Estribo Dominator IV	-
1 Kit BRK-D44-030 Kit de brackets				
2	8 Pieza	D44-0306AA	Bracket	-
1 Kit KTE-D44-030 Kit de tornillería				
3	16 Pieza	-	Tornillo cab. hex. 5/16" x 1"	24 Lb.ft
4	16 Pieza	-	Rondana presión 5/16"	-
5	40 Pieza	-	Rondana plana 3/8"	-
6	8 Pieza	-	Tuerca grapa 3/8"	30 Lb.ft
7	16 Pieza	-	Tornillo cab. hex. 3/8 x 1 1/4"	30 Lb.ft
8	16 Pieza	-	Rondana presión 3/8"	-
9	8 Pieza	-	Tuerca hex. 3/8"	30 Lb.ft

Herramienta Requerida (No Incluida)	
Cant.	Descripción
1	Dado 1/2" & Llave 1/2"
1	Dado 9/16" & Llave 9/16"
1	Matraca
1	Extensión

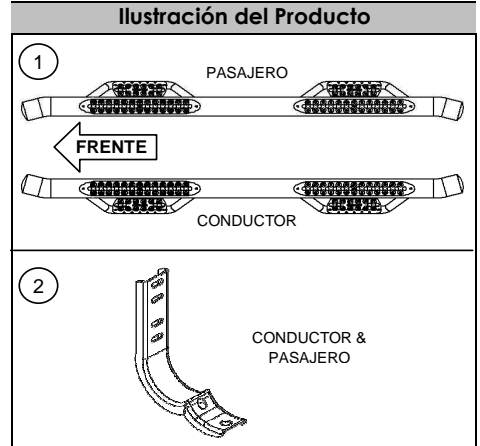

Instrucciones

- 1.- Lea y comprenda perfectamente todas las instrucciones antes de comenzar la instalación. Si alguna de las partes listadas no se encuentra, no continúe con la instalación y llame a su distribuidor inmediatamente para obtener los componentes faltantes.
- 2.- Para el cuidado y mantenimiento de este producto se recomienda mantenerlo limpio y no utilizar ceras abrasivas con el fin de proteger el acabado.
- 3.- El tiempo de instalación de este producto es de 45 min.
- 4.- Localice las perforaciones ubicadas en el interior de la carrocería del vehículo, adelante, en medio y atrás. **VER ILUSTRACIÓN 1.**

ILUSTRACIÓN 1.

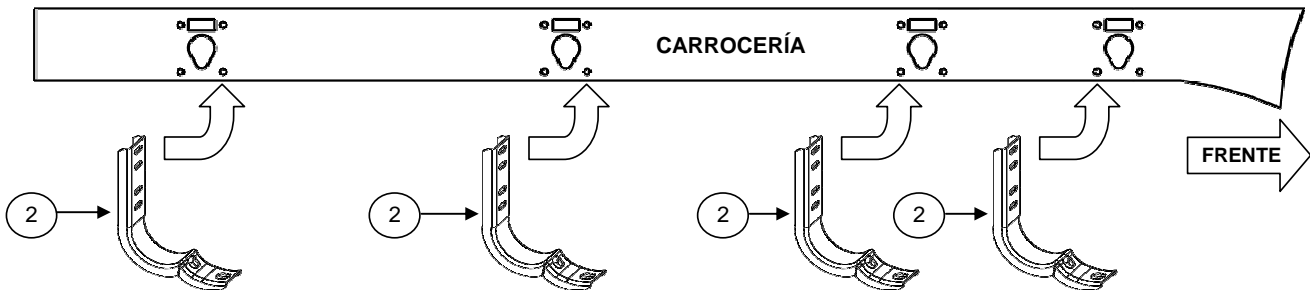

NOTA: Tome como referencia la ilustración 1 para instalar cada uno de los brackets.

- 5.- Coloque una tuerca grapa en la parte superior. **VER ILUSTRACIÓN 2, FOTO 1.**

ILUSTRACIÓN 2.



FOTO 1.



En esta parte, debajo del vehículo instale cada uno de los bracket del lado conductor.

6.- Monte el bracket y fije a la tuerca grapa 3/8" con: tornillo cab. hex. 3/8 x 1 1/4", rondana plana y de presión 3/8", y en la parte inferior fije con: tornillo cab. hex. 3/8 x 1 1/4", rondana plana, rondana de presión 3/8", tuerca hex. 3/8". **VER ILUSTRACIÓN 3, FOTO 2.** Por cada bracket. No apriete aún.

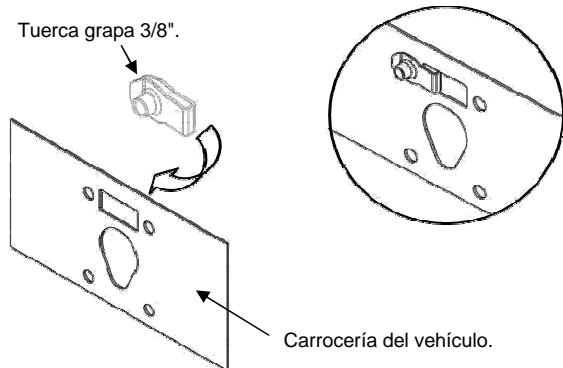
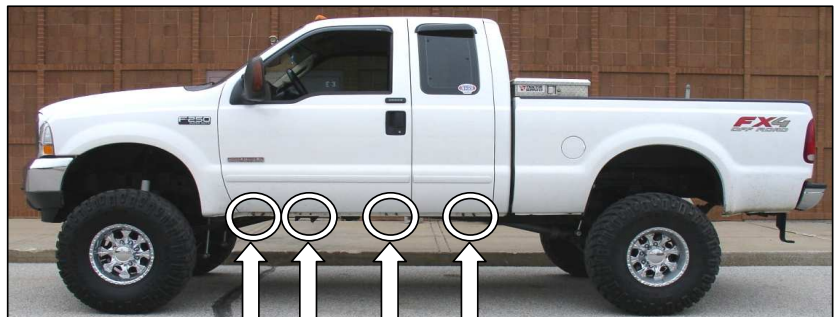
ILUSTRACIÓN 3.



FOTO 2.



7.- Monte el estribo a los brackets y fije con: tornillo cab. hex. 5/16 x 1 1/4", rondana plana 3/8", rondana de presión 5/16". Por cada bracket. No apriete aún. **VER ILUSTRACIÓN 4 Y 5.**

ILUSTRACIÓN 4.

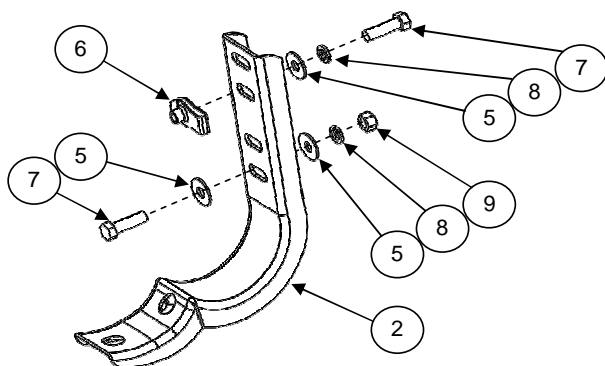

ILUSTRACIÓN 5.



8.- Haga cualquier ajuste final a la alineación del estribo y apriete toda la tornillería.

Repita los pasos antes mencionados para instalar el lado pasajero.

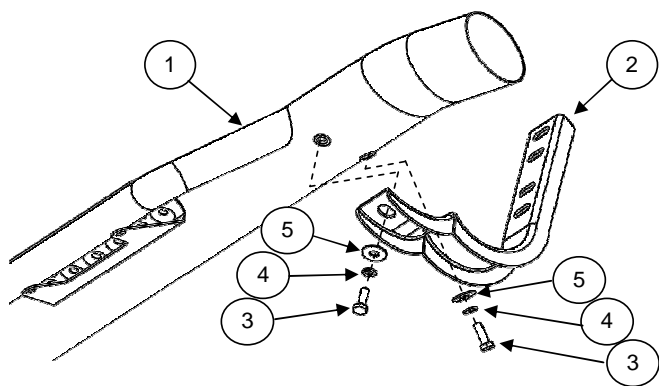
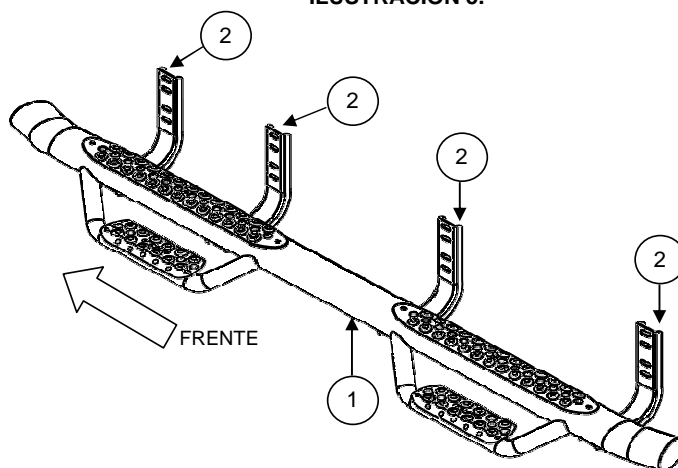
9.- Recuerde revisar y reapretar toda la tornillería periódicamente.

FOTO 3.



ESTRIBO DOMINATOR IV INSTALADO, LADO CONDUCTOR.