

INSTRUCCIONES DE INSTALACIÓN

4414 (B - PS) ESTRIBO LATERAL

04 - 06 Toyota Tundra P.U. Double Cab

Lista de Partes:

Cantidad

| | |
|---|--------------------------------------|
| (1) Juego de estribos (Conductor & Pasajero) | (1) Kit de tornillos que incluye : |
| (2) Brackets delanteros | (6) Tornillo cab. hex 1/2 x 1 1/2" |
| (2) Brackets traseros | (8) Rondanas planas 1/2" |
| (2) Solera c/tornillo | (2) Rondanas planas 1/2 x 2" |
| | (8) Rondanas de presión 1/2" |
| | (4) Tuercas hex 1/2" |

Herramienta Requerida :

Dado 3/4"

Llave 3/4"

Matraca

Instrucciones :

Tiempo aproximado de instalación: 25 min.

1. Lea y comprenda las instrucciones antes de comenzar la instalación.
2. El juego de estribos consta de lado de conductor y lado de pasajero. La pata rodada es la delantera. Asegúrese de determinar el lado correcto antes de instalar.
3. Localice el barreno en el chasis del vehículo que se encuentra hacia la parte delantera. Introduzca la solera c/tornillo por el interior del chasis. Asegure el bracket delantero a la solera c/tornillo utilizando rondana plana y de presión y tuerca hex 1/2".
4. Atornille el bracket trasero al chasis del vehículo, utilizando un tornillo cab. hex 1/2 x 1 1/2", rondana plana, de presión y tuerca hex.
Nota: Coloque una rondana de 1/2 x 2" al tornillo e introdúzcalo en el chasis del vehículo.
5. Monte el estribo a los brackets, fije utilizando los tornillos cab. hex 1/2 x 1 1/2", rondanas plana y de presión. No apriete aún.
6. Haga cualquier ajuste final a la alineación del estribo en el vehículo y apriete toda la tornillería. Repita para el lado contrario.
7. Recuerde revisar y reapretar la tornillería periódicamente.

Diagrama de Ensamble :

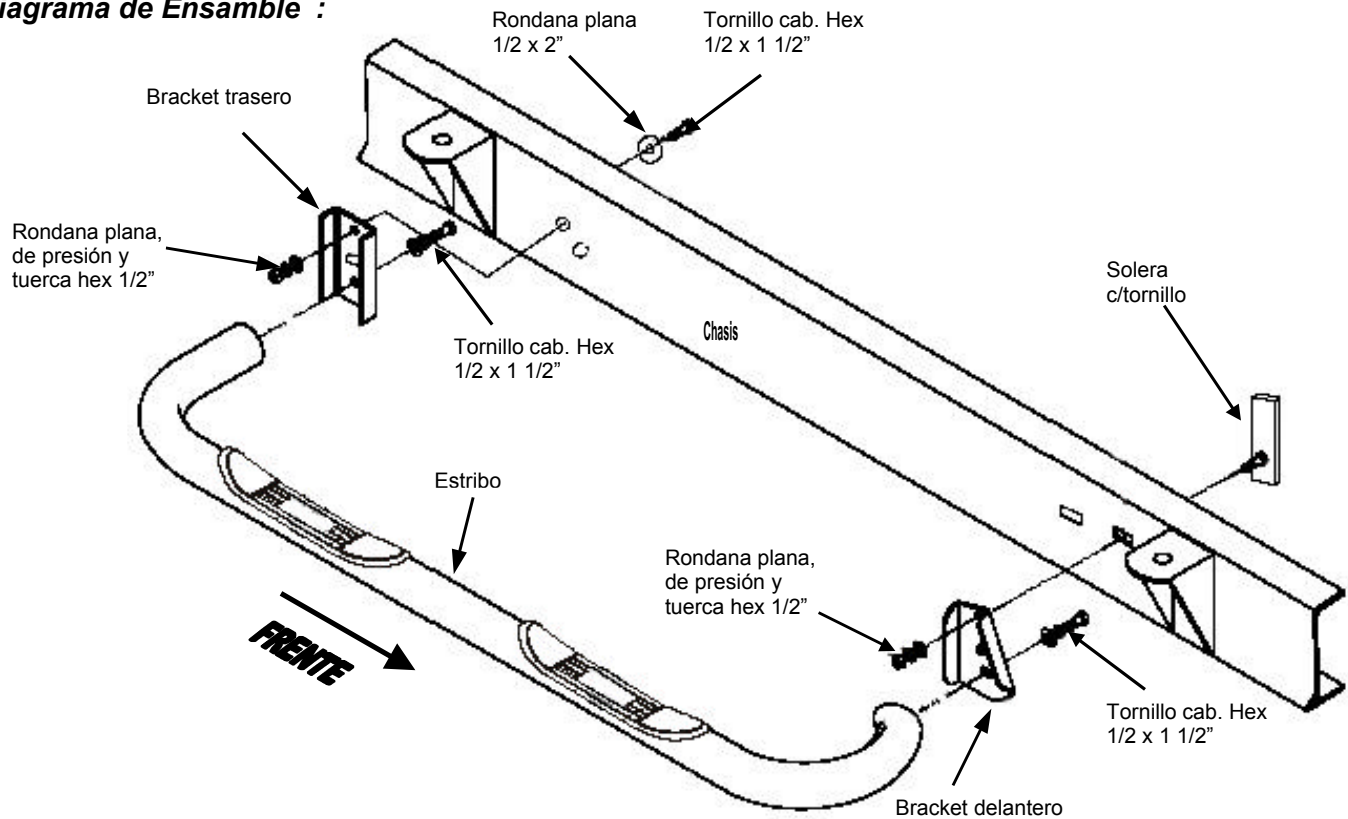

Recomendaciones de cuidado y mantenimiento :

Para proteger el acabado de este producto, manténgalo limpio para evitar la corrosión y no utilice ceras abrasivas.