

INSTRUCCIONES DE INSTALACIÓN

4061

88 – 98 Chevy P.U. C/K Series, Extended Cab 2 Dr./3 Dr.

Lista de Partes:

Cantidad

P01 (1) Juego de estribos
P02 (2) Brackets delanteros
P03 (2) Brackets traseros

(1) Kit de tornillos que incluye:

T01 (4) Tornillos cab. Hex 1/2 x 1 1/2"
T02 (4) Tornillos cab. hex M12 x 120mm
T03 (8) Rondanas planas 1/2"
T04 (8) Rondanas de presión 1/2"

Herramienta Requerida:

Dado 3/4" Dado 19mm
Dado 18mm Matraca

Instrucciones:

Tiempo aprox. de instalación: 30 min.

1. Lea y comprenda perfectamente las instrucciones antes de comenzar la instalación.
2. El juego de estribo consta en lado del conductor y lado de pasajero. Asegúrese de determinar el lado correcto antes de instalar.
3. Localice y remueva los tornillos de montaje de la cabina, conserve las almohadillas de goma y las rondanas de acero.
4. Coloque el bracket delantero y trasero utilizando los tornillos cab. hex M12 x 120 mm, con rondanas planas y de presión de 1/2". Coloque las almohadillas de goma y las rondanas de acero, en la misma posición que se encontraban antes de removerlas.
5. Monte el estribo sobre los brackets. Sujete a los brackets utilizando tornillos cab. Hex 1/2 x 1 1/2", rondanas planas y de presión. No apriete aún. Nota: El bracket trasero cuenta con dos barrenos, atornille el estribo en el barreno superior.
6. Haga cualquier ajuste final a la alineación del estribo en el vehículo y apriete toda la tornillería. Repita para el lado contrario.

Diagrama de Ensamble:

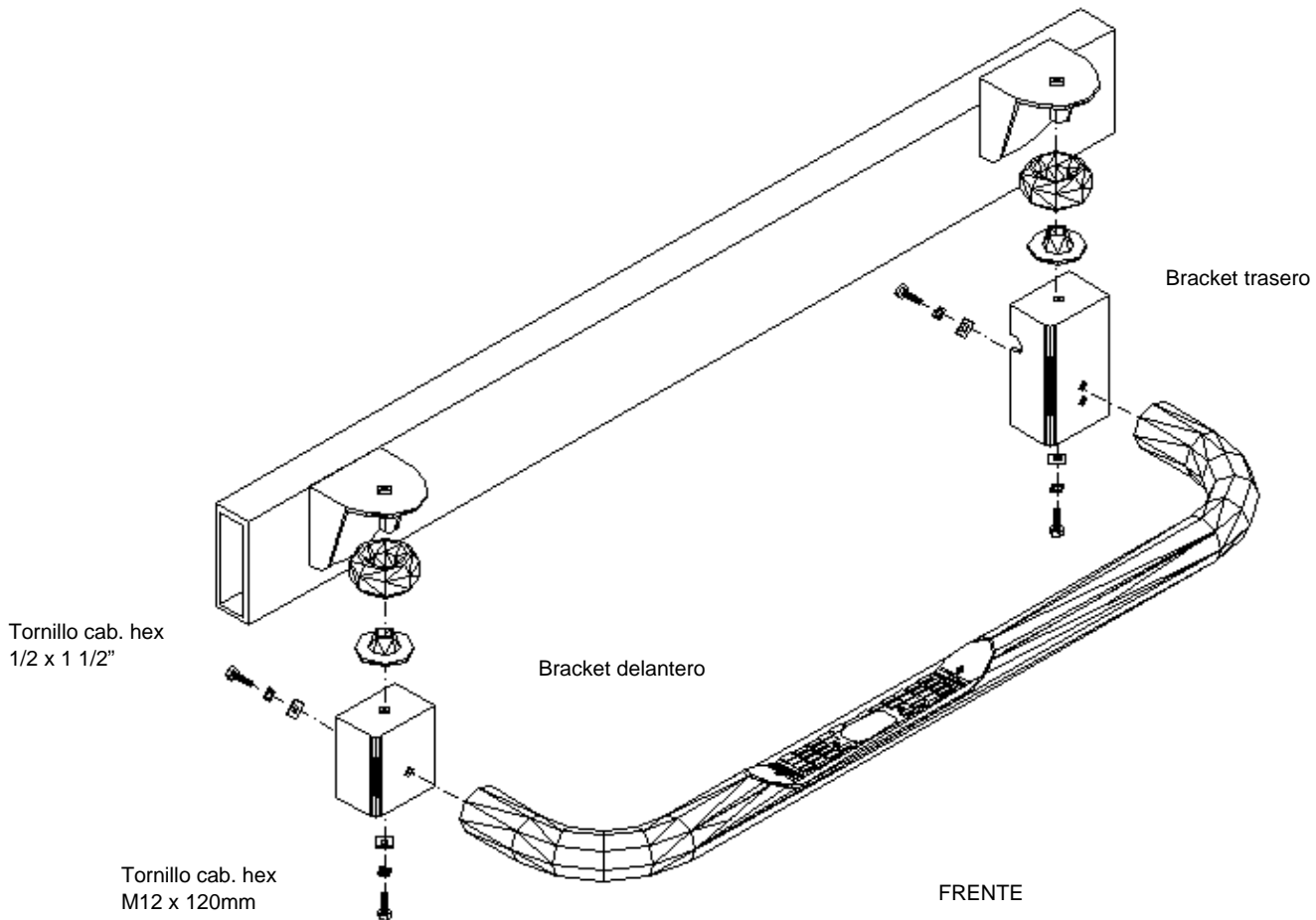

Recomendaciones de cuidado y mantenimiento:

Diseño:

Calidad:

Para proteger el acabado de este producto, manténgalo limpio para evitar la corrosión y no utilice ceras abrasivas.