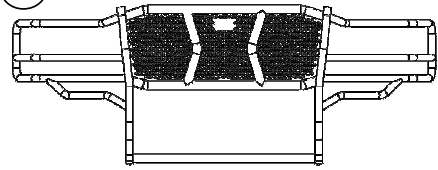
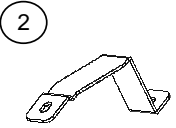
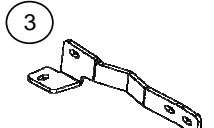

Lista de Partes				
Ítem	Cant.	Código	Descripción	Torque Máx.
1	1 Pza.	573790AC	Defender / Wrangler / Grille guard	-
1 Pza. BRK-57479 Kit de brackets				
2	1 Jgo.	574794AA	Bracket superior	-
3	1 Jgo.	574794BA	Bracket inferior	-
1 Pza. KTE-57479 Kit de tornillería				
4	2 Pza.	AST-TU71	Tornillo cab. coche 1/2 x 1 1/2"	70 Lb/Ft
5	8 Pza.	AST-T367	Tornillo cab. Hex. 1/2 x 1 1/2"	70 Lb/Ft
6	10 Pza.	AST-RP12	Rondana plana 1/2"	-
7	10 Pza.	AST-RPR07	Rondana presión 1/2"	-
8	10 Pza.	AST-TU43	Tuerca hex. 1/2"	70 Lb/Ft

Herramienta Requerida (No Incluida)	
Cant.	Descripción
1	Matraca
1	Extensión
1	Dado / Llave 3/4"
1	Dado / Llave 18mm
1	Dado / Llave 15mm
1	Desarmador plano

Brackets	
1	
2	 Lado conductor
3	 Lado conductor

Instrucciones

1. Lea y comprenda perfectamente todas las instrucciones antes de comenzar la instalación. Si alguna de las partes listadas no se encuentra, no continúe con la instalación y llame a su distribuidor inmediatamente para obtener los componentes faltantes.
2. Empiece la instalación en el lado del conductor removiendo tuercas, tornillos de la cubierta inferior del motor, remueva también el deflector de la defensa. **Ver foto 1.**
3. Remueva tuercas y tornillos que sujetan el gancho de arrastre en el chasis. **Ver foto 2.**

NOTA: La cubierta inferior del motor y gancho de arrastre serán reinstalados.

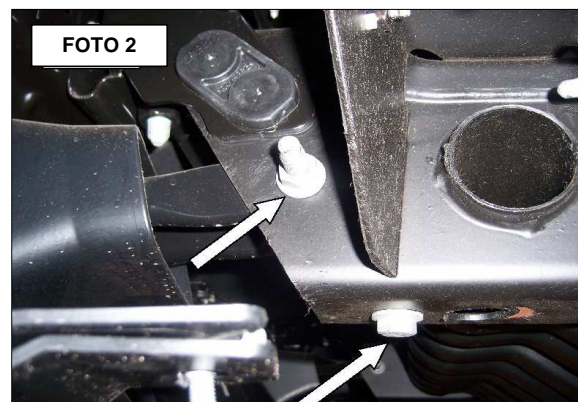

4. Desde atrás de la defensa coloque el bracket inferior, lado conductor, de forma que la parte extendida del bracket quede hacia afuera, gire el bracket para que haga contacto con la parte lateral y parte inferior del chasis. **Ver fotos 3 y 4.**

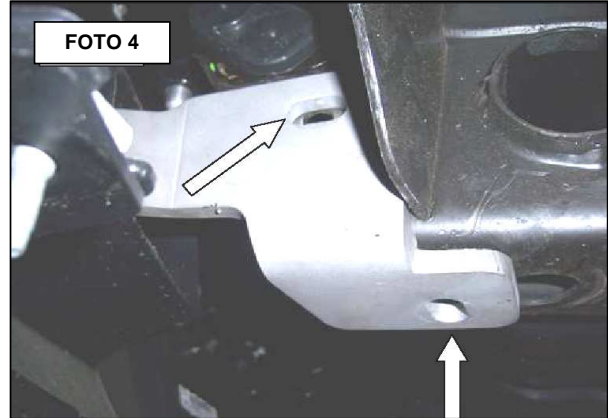
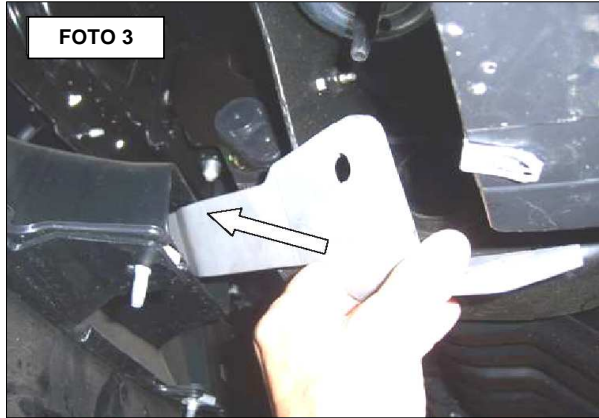

5. Coloque el gancho de arrastre dentro del chasis, alinee el gancho de arrastre y bracket inferior con los barrenos del chasis y fije con la tornillería antes removida. No apriete aun. **Ver fotos 5 y 6.**

Repita los pasos antes mencionados para realizar la instalación del lado pasajero.

NOTA: Si su vehículo no cuenta con ganchos de arrastre, fije el bracket con tornillos cab. hex. 1/2 x 1 1/2", rondanas planas 1/2", rondanas de presión 1/2" y tuercas hex. 1/2" incluidas en el kit de tornillería.

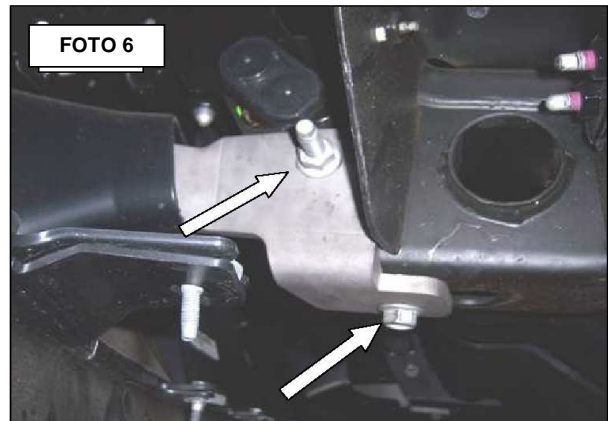

6. Abra el cofre, localice y remueva los remaches plásticos que sujetan la cubierta del radiador con un desarmador plano. **Ver fotos 7 y 8.**

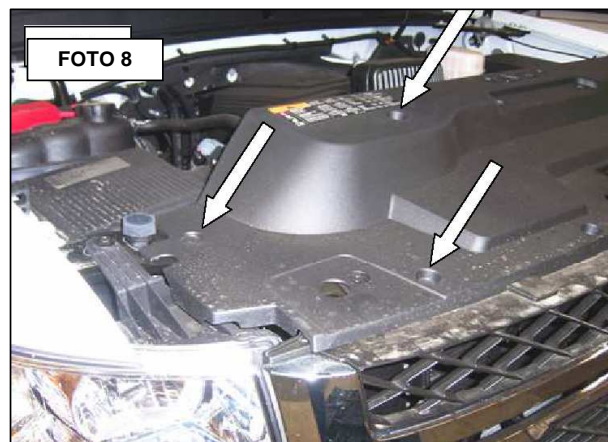

7. Remuevan los tornillos de seguridad que sujetan la parrilla frontal del vehículo. **Ver fotos 9.**

8. Para remover la parrilla frontal del vehículo, localice los remaches en la parte trasera y con pinzas presione los clips y cuidadosamente libere la parrilla hacia el lado contrario. **Ver foto 10.**

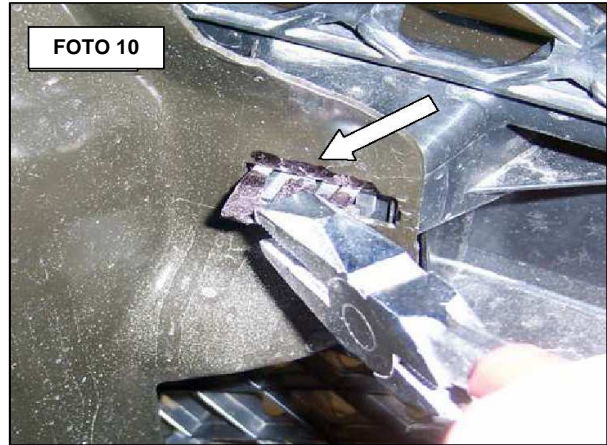
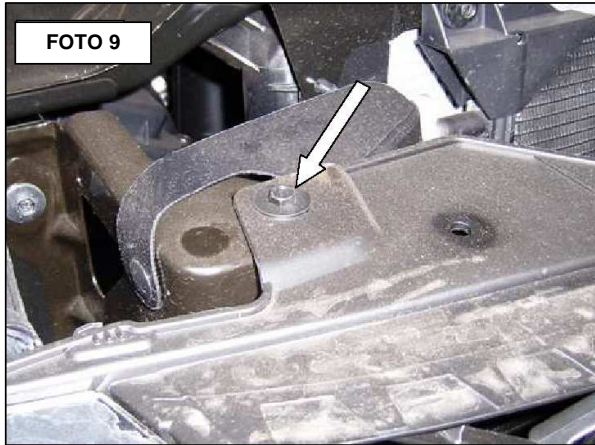

9. Remueva el tornillo superior que sujeta la defensa del vehículo en el lado conductor. Coloque el bracket superior, lado conductor, y fije con el tornillo antes removido. **Ver fotos 11 y 12.**

Repita el paso anterior para realizar la instalación del lado pasajero.

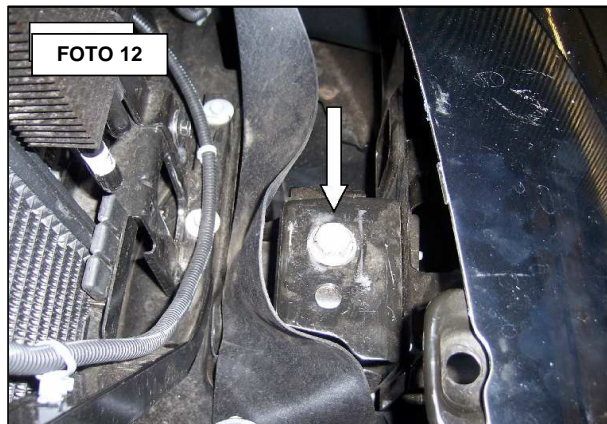
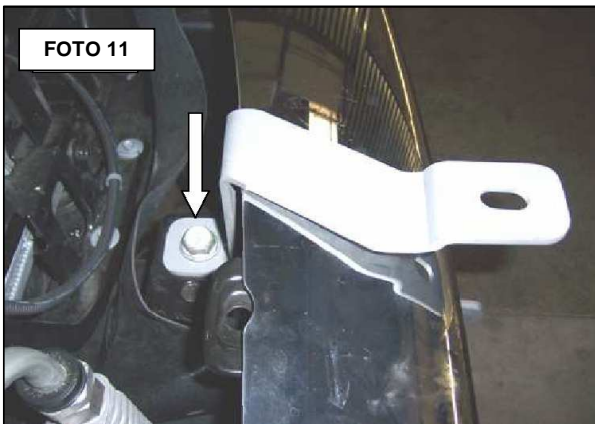

10. Monte el Defender / Wrangler a los brackets superiores y fije usando tornillos cab. coche 1/2 x 1 1/2", rondanas planas 1/2", rondanas de presión 1/2" y tuercas hex. 1/2", fije a los brackets inferiores usando tornillos cab. hex. 1/2 x 1 1/2", rondanas planas 1/2", rondanas de presión 1/2" y tuercas hex. 1/2". Realice los ajustes necesarios para alinear el Defender / Wrangler con el vehículo y fije toda la tornillería. **Ver fotos 13 y 14.**

NOTA: Recuerde revisar y reapretar la tornillería periódicamente.

11. Reinstale todas las partes del vehículo antes removidas.

12. Llene la tarjeta de garantía y colóquela en la guantera de su vehículo.

